

5面加工仕様専用

Exclusive use for  
5 face machining  
specification

# ヤマザキマザック

## YAMAZAKI MAZAK

### FJV 5 Face シリーズ 専用

Special Holder for YAMAZAKI MAZAK FJV 5 Face Series

# アングルヘッド ANGLE HEAD



5面加工 高精度 門型 マシニングセンタ用アングルヘッド  
The Angle Head for 5-face, high-precision, double-column machining centers.

アングルヘッドの累積販売台数 25,000台  
25,000 units sold.

新機構アングルヘッドで4側面を高効率加工

The new features of our redesigned angle head make efficient four-side face machining a reality.

### 重切削タイプ

For heavy-duty machining

ホルダ自動交換(ATC)タイプ

Automatic Tool holder  
Changing (A.T.C) type

Max. machining capacity  
最大切削能力

**12 kw**

HSK-A63

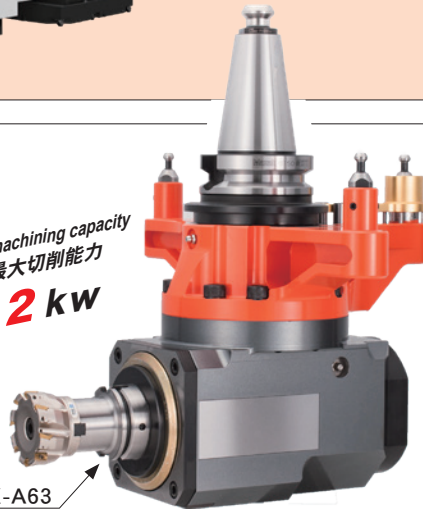

ホルダ手動交換タイプ

Tool holder manual  
changing type

Max. machining capacity  
最大切削能力

**10 kw**

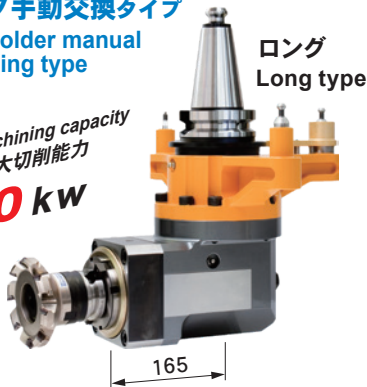

ロング  
Long type

Max. machining capacity  
最大切削能力

**14 kw**

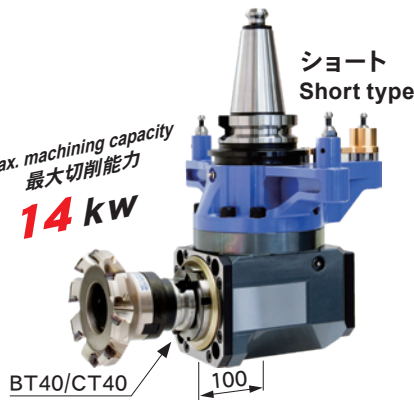

ショート  
Short type

BT40/CT40

### 高速タイプ

High-speed type

アングルヘッド  **HALF**

ANGLE HEAD  **HALF**

90° type

Drill  $\phi 5.8 \sim 20$   
Tap M3  $\sim 16$

5,000 min<sup>-1</sup>



角度自在タイプ

Free setting of  
cutting direction

120°

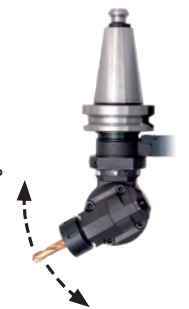

# MST corporation

2207

# 重切削用アングルヘッド ANGLEHEAD for heavy-duty machining

## - ホルダ自動交換 (ATC)タイプ Automatic Tool holder Changing (A.T.C) type -

加工例	Machining example
ワーク	S45C
Work-piece	S45C
刃物	φ100カッタ
Cutter	φ100 Cutter
切削速度	250m/min
Cutting speed	250m/min
1刃当たり	0.3mm/t
Per tooth	0.3mm/t
切込量	5mm
Cutting depth	5mm

交換用ホルダ (HSK-A63)

The replacement tool holder (HSK-A63)

CW 2,000min<sup>-1</sup>

最大長 110 (φ100)  
Maximum length 250 (φ32)

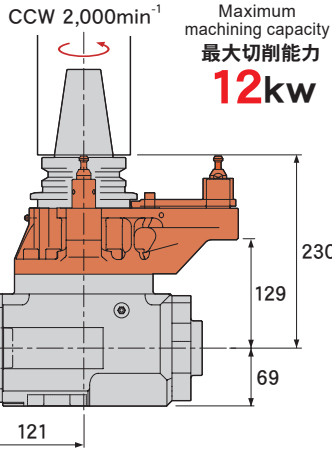

CODE	Kg
BT50-AHTC63-230S38	44

### ■オプション

- プルスタッド (P-514)
- 交換用ホルダ (HSK-A63)

### ■標準付属品

- レンチ一式

### ■注意事項

- 切削能力は使用状況により変化します。

### ■Option

- Retention knob (P-514)
- The replacement tool holder (HSK-A63)

### ■Std. Access

- A complete set of spanners and wrenches

### ■Caution

- Each ANGLEHEAD's machining capacity will be altered up to status of use.

## - ホルダ手動交換タイプ Tool holder manual changing type -

### ロング Long type

加工例	Machining example
ワーク	S45C
Work-piece	S45C
刃物	φ80カッタ
Cutter	φ80 Cutter
切削速度	200m/min
Cutting speed	200m/min
1刃当たり	0.3mm/t
Per tooth	0.3mm/t
切込量	4.5mm
Cutting depth	4.5mm

交換用ホルダ (BT40,CT40)

The replacement tool holder (BT40,CT40)

CW 2,000min<sup>-1</sup>

最大長 165

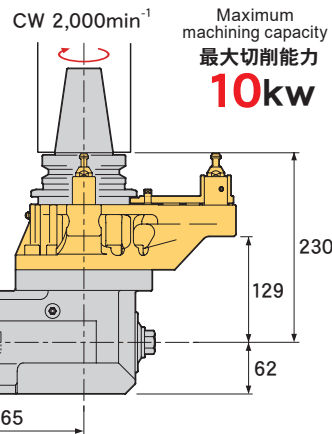

### ショート Short type

加工例	Machining example
ワーク	S45C
Work-piece	S45C
刃物	φ100カッタ
Cutter	φ100 Cutter
切削速度	250m/min
Cutting speed	250m/min
1刃当たり	0.3mm/t
Per tooth	0.3mm/t
切込量	5mm
Cutting depth	5mm

交換用ホルダ (BT40,CT40)

The replacement tool holder (BT40,CT40)

CW 2,000min<sup>-1</sup>

最大長 230

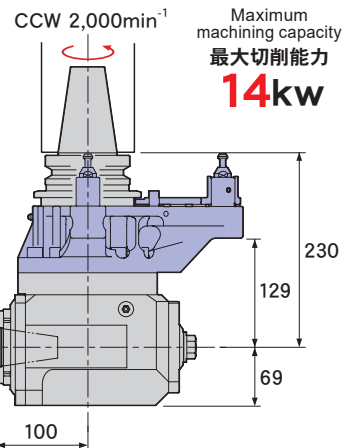

CODE	Kg
BT50-AHTS40-230S50	39

### ■オプション

- プルスタッド (P-514)
- 交換用ホルダ (BT40/CT40)

### ■標準付属品

- レンチ一式
- BT40 (CT40)用ドローボルト

### ■注意事項

- 切削能力は使用状況により変化します。

CODE	Kg
BT50-AHTS40H-230S88	37.4

## アングルヘッドハーフ ANGLEHEAD HALF

### - 90° type -

マザトロール  
EIAプログラム 対応  
For both Mazatrol and  
EIA/ISO programs

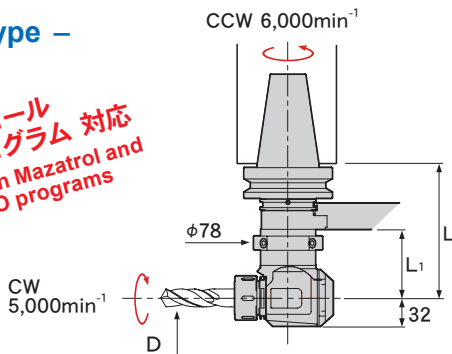

※角度自在タイプは弊社までお問い合わせ下さい。  
Contact us the detail of the universal type (cutting angle adjustment type)

CODE	D	L	L <sub>1</sub>	Kg	
BT50-HFA20-150-FJV	5.8 ~ 20	150	77	7.7	C20
-210-FJV		210	137	8.9	
-270-FJV		270	197	10	
BT50-HFT12-150-FJV	M3 ~ M16	150	77	7.7	TA 6 TA 12
-210-FJV		210	137	8.9	
-270-FJV		270	197	10	

### ■オプション

- スプリングコレット (HFA20)
- タップスリーブ (HFT12)
- プルスタッド (P-514)
- 組立て用工具

### ■標準付属品

- 補助スパナ
- 六角レンチセット
- スパナ (HFA20)

### ■備考

- コード末尾「-FJV」はFJV 5 Faceシリーズ FJV #50シリーズの5面加工仕様 (オプション) 対応コードです。

### ■Option

- Spring collet (HFA20)
- Tap sleeve (HFT12)
- Retention knob (P-514)
- Assembly tools

### ■Std. Access

- Spanner
- Hexagonal wrench set
- Spanner (HFA20)

### ■Note

- The product code "-FJV" is for FJV 5 face series and five-face machining with the FJV #50 series.

株式会社 **MST** コーポレーション

本社・工場 〒630-0142 奈良県生駒市北田原町1738  
TEL: 0743-78-1184 e-mail: info@mst-corp.co.jp  
http://www.mst-corp.co.jp

**MST** corporation

1738 Kitatahara Ikoma Nara 630-0142 Japan  
TEL: +81-743-78-1931 e-mail: info@mst-corp.co.jp  
http://www.mst-corp.co.jp