

A100-FMH22-47-265H



Fig. 1

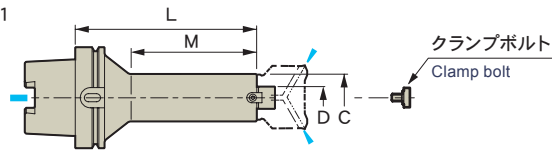
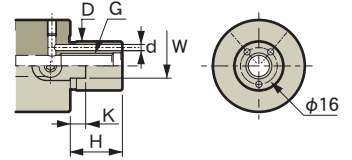
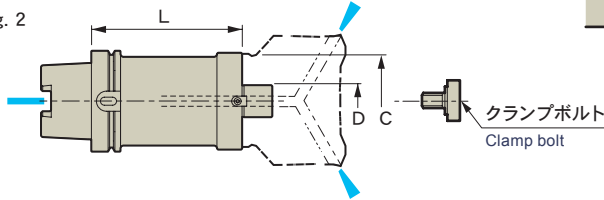

Fig. 2



CODE	Fig.	カッタ径 Cutter dia.	φD	L	M	φC	H	W	K	φd	G	Kg	クランプボルト Clamp bolt	モーメント Moment kgf·m
BT50-FMH22 -47-165H	1	50 / 52	22	165	110	47	18	10	5	3	M10	5.7	M10 ※	0.1
-215H				215	160									0.2
-265H				265	210									0.3
-315H				315	260									0.6
-365H				365	310									0.8
-60-165H				63 / 66	165									110
-215H		215	160		8.1	0.3								
-265H		265	210		9.3	0.6								
-315H		315	260		10.7	1.0								
-365H		365	310	11.9	1.3									
-415H		415	360	13.1	1.7									
-FMH31.75-76-215H		80	31.75	215	160	76	30	12.7	7	4	M16	10.6	MBF-M16	0.6
-265H					210									1.0
-315H					260									1.5
-365H	310				2.3									
	365				310									
A100-FMH22 -47-165H	1	50 / 52	22	165	110	47	18	10	5	3	M10	4.2	M10 ※	0.1
-215H				215	160									0.3
-265H				265	210									0.6
-315H				315	260									0.8
-365H				365	310									1.1
-60-165H				63 / 66	165									110
-215H		215	160		7.2	0.5								
-265H		265	210		8.4	0.7								
-315H		315	260		9.8	1.1								
-365H		365	310	11.1	1.4									
-415H		415	360	12.4	1.8									
-FMH31.75-76-215H		80	31.75	215	160	76	30	12.7	7	4	M16	9.7	MBF-M16	0.7
-265H					210									1.2
-315H					260									1.7
-365H	310				2.4									
	365				310									
-96-250H	2	100		250	—	96								1.3
300H				300										2.0
350H				350										2.6

- オプション • プルスタッド (BT)
- 標準付属品 • クーラントダクト (HSK-A)
- 備考 • クランプボルト (表中※印は除く) • 回り止めキー
- 注意事項 • 表中※印のクランプボルトは、六角穴付きボルトです。市販品をご利用下さい。
- 各社カッター取付けの可否については、お問合わせください。
- クランプボルトはカッタのメーカーや型式により形状が異なります。
- Option • Retention knob (BT)
- Std. Access. • Coolant duct (HSK-A)
- Note • The clamp bolt marked with ※ in the list is a hexagonal socket bolt. Use a market standard bolt.
- Caution • Contact us to find out what manufacturers' cutters can be used with this product. • The required clamp bolt design depends on the cutter manufacturer and the type of cutter.
- Clamp bolt (unless marked with ※ in the list)
- Stopper key

対応工具 メーカー	オーエスジー タンガロイ	京セラ 三菱マテリアル	ダイジェット工業 三菱日立ツール	Works with these manufacturers' cutting tools	OSG MITSUBISHI MATERIALS	KYOCERA	DIJET INDUSTRIAL Mitsubishi Hitachi Tool Engineering	Tungaloy
--------------	-----------------	----------------	---------------------	---	-----------------------------	---------	---	----------