

ヤマザキマザック株式会社 YAMAZAKI MAZAK

FJV #50 MARK II series

ANGLE HEAD HALF

アングルヘッド **ルーフ**

ルーフ

90° Type



ユニバーサル **ルーフ**

角度自在タイプ

Free setting
for cutter
direction



 **MST**



FJV-35/60II

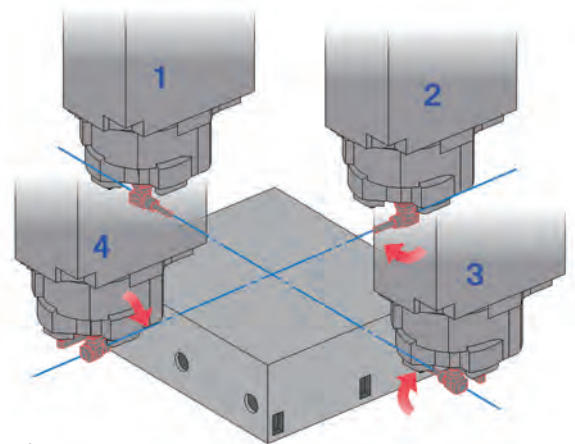

累積販売台数 14000 台

Sold 14000 units since 1982.

高精度・高生産性 門型マシニングセンタ

High-Precision, High-Productivity, Double-Column Machining Center.

新機構アングルヘッドで4面の連続加工

Automatically machine side faces with the new angle head.

ヤマザキマザック専用ホルダ

Special Holder for Yamazaki Mazak FJV #50 Mark II Series.

MST corporation

1001JE

アングルヘッドハーフ

ANGLEHEAD HALF

- 90° Type -

マザトロール
EIAプログラム 対応
For both Mazatrol and
EIA/ISO programs.

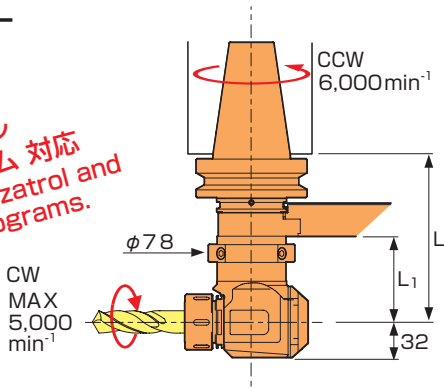

HFA20

ドリル・エンドミル用
For drilling・endmilling

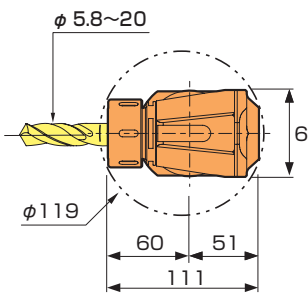

HFT12

タップ用
For tapping

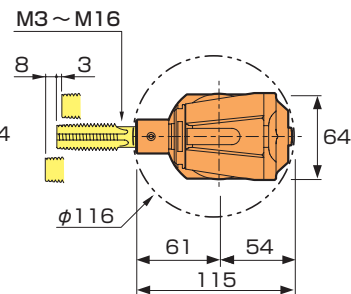

CODE	L	L ₁	Kg	
BT50-HFA20-150-FJV	150	77	7.7	C20
-210-FJV	210	137	8.9	
-270-FJV	270	197	10	
BT50-HFT12-150-FJV	150	77	7.7	TA 6 TA12
-210-FJV	210	137	8.9	
-270-FJV	270	197	10	

- オプション
 - スプリングコレット(HFA20)
 - タップスリーブ(HFT12)
 - プルスタッド(型式:P-514)
 - 組立て用工具
- 標準付属品
 - 補助スパナ
 - 六角レンチセット
 - スパナ(HFA20)
- 備考
 - コード末尾「-FJV」はFJV#50 マークIIシリーズの5面加工仕様(オプション)対応コードです。
- Option
 - Spring collet(HFA20)
 - Tap sleeve(HFT12)
 - Retention knob(P-514)
 - The tool for assembly
- Standard Accessories
 - Spanner
 - Hexagonal wrench set
 - Spanner(HFA20)
- NOTE
 - The product code with "-FJV" is for five face machining with FJV #50 Mark II series.

アングルヘッドユニバーサルハーフ

ANGLEHEAD UNIVERSAL HALF

- 角度自在タイプ -

Free setting of
cutting directions

EIAプログラム 対応
For EIA/ISO programs.

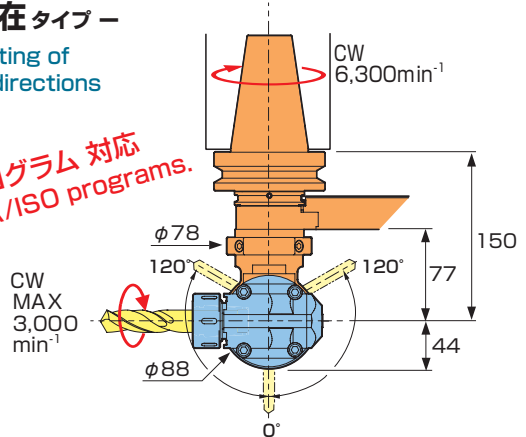

HUA20

ドリル・エンドミル用
For drilling・endmilling

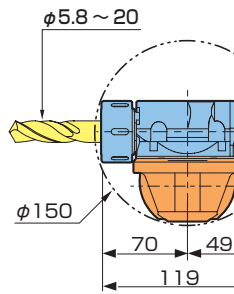

HUT6

タップ用
For tapping

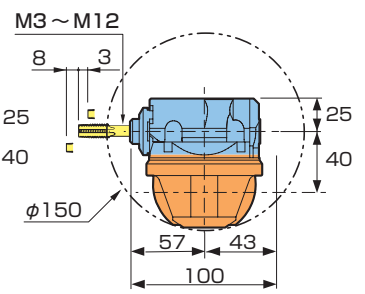

CODE	Kg	
BT50-HUA20-150-FJV	8.1	C20
BT50-HUT 6-150-FJV	8.1	TA6

- オプション
 - スプリングコレット(HUA20)
 - タップスリーブ(HUT6)
 - プルスタッド(型式:P-514)
 - 組立て用工具
- 標準付属品
 - 補助スパナ
 - 六角レンチセット
 - スパナ(HUA20)
- 備考
 - コード末尾「-FJV」はFJV#50 マークIIシリーズの5面加工仕様(オプション)対応コードです。
- Option
 - Spring collet(HUA20)
 - Tap sleeve(HUT6)
 - Retention knob
 - The tool for assembly
- Standard Accessories
 - Spanner
 - Hexagonal wrench set
 - Spanner(HUA20)
- NOTE
 - The product code with "-FJV" is for five face machining with FJV #50 Mark II series.

スプリング コレット

Spring collet



CODE	φD
C20-D	6 6.2 6.4 6.6 6.8 7 7.2(0.2間隔)..... 19.2 19.4 19.6 19.8 20

注文例
EX. C20-6

タップスリーブ

Tap sleeve



CODE	φD
TA 6-M 3	M 3
-M 4	M 4
-M 5	M 5
-M 6	M 6
-M 8	M 8
-M10	M10
-M12	M12

プルスタッド

Retention knob

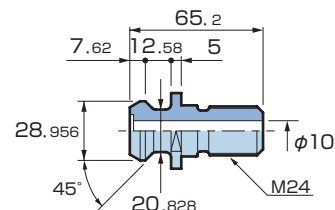

CODE
P-514

株式会社 **MST** コーポレーション

本社・工場 〒630-0142 奈良県生駒市北田原町 1738 番地
TEL: 0743-78-1184 FAX: 0743-78-3854
<http://www.mst-corp.co.jp>

MST corporation

1738 Kitatahara Ikoma Nara 630-0142 Japan
TEL: 81-743-78-1931 FAX: 81-743-78-3854