

# 5軸加工に最適な ツールホルダとワーククランプ

## 焼ばめホルダ スリムライン モノカーブ

ホルダ+工具の全長が長くても  
剛性のある加工を実現。

長い

短い

細い

太い

強力・コンパクト

HSK 2面拘束

コンパクトな形状で、  
干渉のない加工

強力なクランプで、  
高剛性な加工

ワークホルダの交換簡単  
外段取りが可能

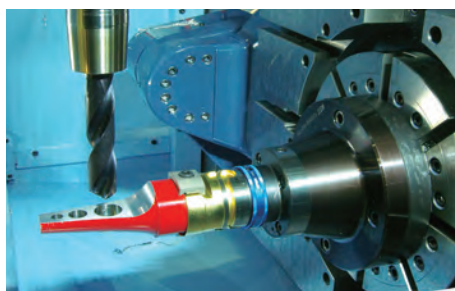

## クイックチェンジ ワークホルダ

### 従来の5軸加工

- ・工具突出しが長く、工具+ホルダの剛性が弱い。
- ・クランプ力が弱く加工が不安定。
- ・外段取りができない。

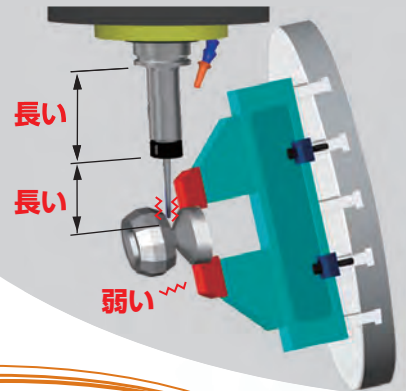

# 焼ばめホルダ スリムライン モノカーブ

BT30/40/50  
HSK-A63/100/125  
E32/40/50  
F63/80PD

2次元カーブ

60  
}  
345L

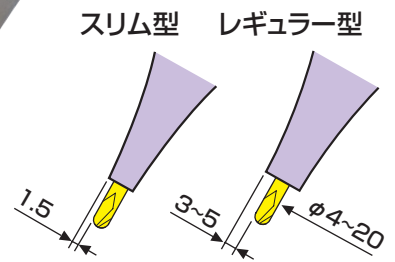

## クイックチェンジ ワークホルダシステム

5軸加工のために  
開発された  
★ツールホルダ  
★ワーククランプ

### ダブルテールクランプ方式

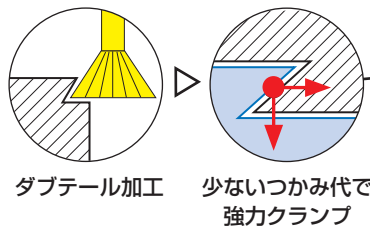

### 強いクランプ力と結合剛性

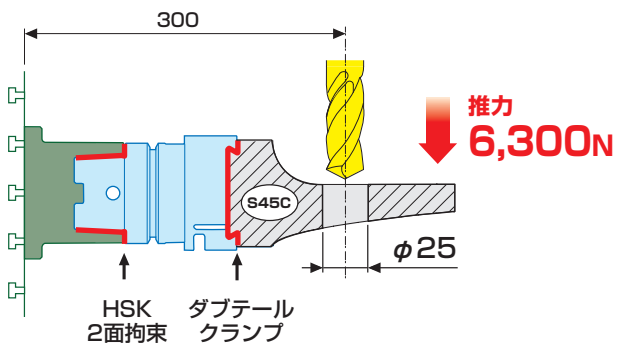

ワークホルダ

ヘッド

A40  
A63  
A100

ISO-HSK