

5面加工仕様専用

Exclusive use for
5 face machining
specification

ヤマザキマザック

YAMAZAKI MAZAK

FJV 5 Face シリーズ 専用

Special Holder for YAMAZAKI MAZAK FJV 5 Face Series

アングルヘッド ANGLE HEAD

株式会社 **MST** コーポレーション



5面加工 高精度 門型 マシニングセンタ用アングルヘッド
The Angle Head for 5-face, high-precision, double-column machining centers.

アングルヘッドの累積販売台数 18,200台
18,200 units sold.

新機構アングルヘッドで4側面を高効率加工

The new features of our redesigned angle head make efficient four-side face machining a reality.

重切削タイプ

For heavy-duty machining

ホルダ自動交換(ATC)タイプ

Automatic Tool holder
Changing (A.T.C) type

Max. machining capacity
最大切削能力

12 kw

HSK-A63



ホルダ手動交換タイプ

Tool holder manual
changing type

ロング
Long type

Max. machining capacity
最大切削能力

10 kw

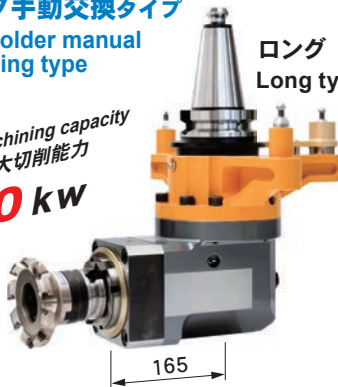

ショート
Short type

Max. machining capacity
最大切削能力

14 kw

BT40/CT40



高速タイプ

High-speed type

アングルヘッド **HALF**

ANGLE HEAD **HALF**

90° type

Drill $\phi 5.8 \sim 20$
Tap M3 ~ 16

5,000 min⁻¹



角度自在タイプ

Free setting of
cutting direction

120°



 **MST**

MST corporation



1803

重切削用アングルヘッド ANGLEHEAD for heavy-duty machining

ホルダ自動交換 (ATC)タイプ Automatic Tool holder Changing (A.T.C) type

加工例	Machining example
ワーク	S45C
Work-piece	S45C
刃物	φ100カッタ
Cutter	Cutter
切削速度	250m/min
Cutting speed	250m/min
1刃当たり	0.3mm/t
Per tooth	0.3mm/t
切込量	5mm
Cutting depth	5mm

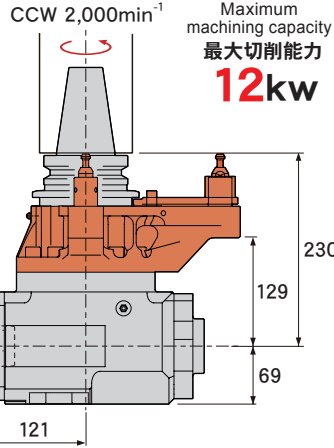

交換用ホルダ
The replacement tool holder

CW 2,000min⁻¹

HSK-A63
最大長 110 (φ100)
Maximum length 250 (φ32)

CODE	Kg
BT50-AHTC63-230S38	44

- オプション
 - プルスタッド (P-514)
 - 交換用ホルダ (HSK-A63)
- 標準付属品
 - レンチ一式
- 注意事項
 - 切削能力は使用状況により変化します。
- Option
 - Retention knob (P-514)
 - The replacement tool holder (HSK-A63)
- Std. Access
 - A complete set of spanners and wrenches
- Caution
 - Each ANGLEHEAD's machining capacity will be altered up to status of use.

ホルダ手動交換タイプ Tool holder manual changing type

ロング Long type

加工例	Machining example
ワーク	S45C
Work-piece	S45C
刃物	φ80カッタ
Cutter	Cutter
切削速度	200m/min
Cutting speed	200m/min
1刃当たり	0.3mm/t
Per tooth	0.3mm/t
切込量	4.5mm
Cutting depth	4.5mm

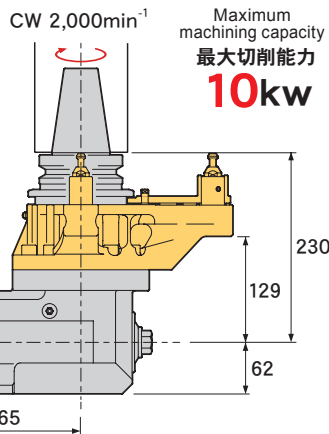

交換用ホルダ
The replacement tool holder

CW 2,000min⁻¹

BT40・CT40
最大長 165
Maximum length

CODE	Kg
BT50-AHTS40-230S50	39

- オプション
 - プルスタッド (P-514)
 - 交換用ホルダ (BT40/CT40)
- 標準付属品
 - レンチ一式
 - BT40 (CT40)用ドローボルト
- 注意事項
 - 切削能力は使用状況により変化します。

ショート Short type

加工例	Machining example
ワーク	S45C
Work-piece	S45C
刃物	φ100カッタ
Cutter	Cutter
切削速度	250m/min
Cutting speed	250m/min
1刃当たり	0.3mm/t
Per tooth	0.3mm/t
切込量	5mm
Cutting depth	5mm

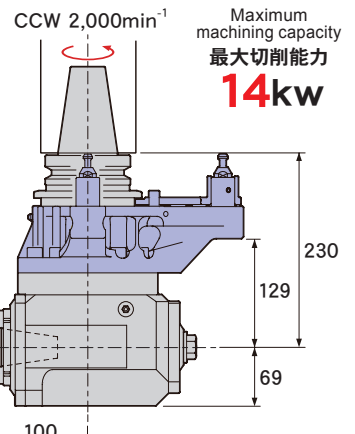

交換用ホルダ
The replacement tool holder

CW 2,000min⁻¹

BT40・CT40
最大長 230
Maximum length

CODE	Kg
BT50-AHTS40H-230S88	37.4

- Option
 - Retention knob (P-514)
 - The replacement tool holder (BT40/CT40)
- Std. Access
 - A complete set of spanners and wrenches
 - Draw bolt for BT40 (CT40)
- Caution
 - Each ANGLEHEAD's machining capacity will be altered up to status of use.

アングルヘッドハーフ ANGLEHEAD HALF

90° type

マザトロール
EIAプログラム 対応
For both Mazatrol and
EIA/ISO programs

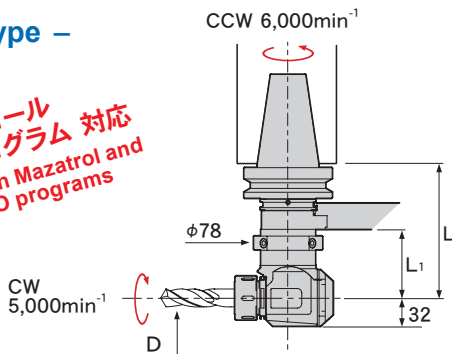

※角度自在タイプは弊社までお問い合わせ下さい。
Contact us the detail of the universal type (cutting angle adjustment type)

CODE	D	L	L ₁	Kg	
BT50-HFA20-150-FJV	5.8~20	150	77	7.7	C20
-210-FJV		210	137	8.9	
-270-FJV		270	197	10	
BT50-HFT12-150-FJV	M3~M16	150	77	7.7	TA 6 TA12
-210-FJV		210	137	8.9	
-270-FJV		270	197	10	

- オプション
 - スプリングコレット (HFA20)
 - タップスリーブ (HFT12)
 - プルスタッド (P-514)
 - 組立て用工具
- 標準付属品
 - 補助スパナ
 - 六角レンチセット
 - スパナ (HFA20)
- 備考
 - コード末尾「-FJV」はFJV 5 Faceシリーズ FJV #50シリーズの5面加工仕様 (オプション) 対応コードです。
- Option
 - Spring collet (HFA20)
 - Tap sleeve (HFT12)
 - Retention knob (P-514)
 - Assembly tools
- Std. Access
 - Spanner
 - Hexagonal wrench set
 - Spanner (HFA20)
- Note
 - The product code "-FJV" is for FJV 5 face series and five-face machining with the FJV #50 series.

株式会社 **MST** コーポレーション

本社・工場 〒630-0142 奈良県生駒市北田原町1738
TEL: 0743-78-1184 e-mail: info@mst-corp.co.jp
http://www.mst-corp.co.jp

MST corporation

1738 Kitatahara Ikoma Nara 630-0142 Japan
TEL: +81-743-78-1931 e-mail: info@mst-corp.co.jp
http://www.mst-corp.co.jp